

COLORE	n	13	15	17	1	2	3	4	5	6	7
SPESSE	mm	0.20	0.30	0.7	0.2	0.3	0.5	0.7	0.8	1	0.15

SCHEMA ELETTRICO UNIFILARE

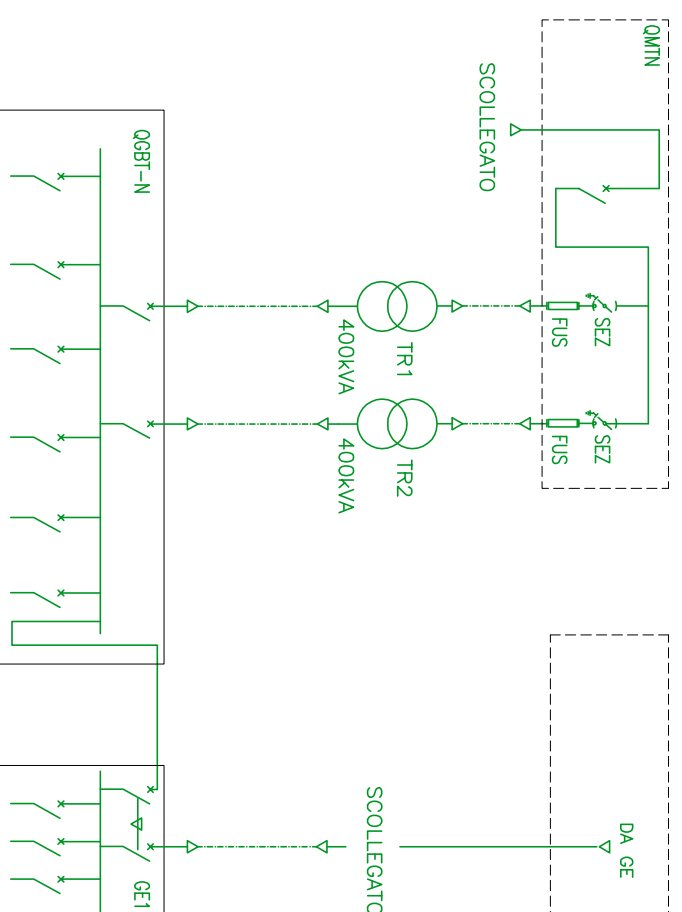

SISTEMAZIONE PLANIMETRICA

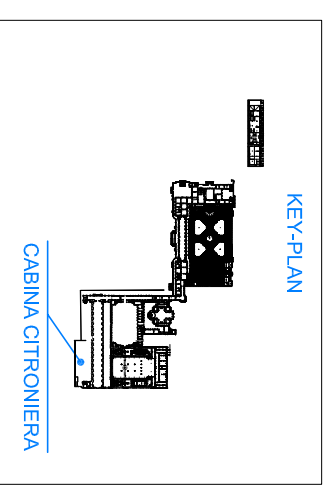
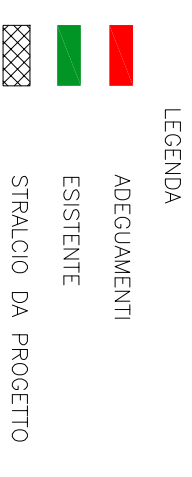
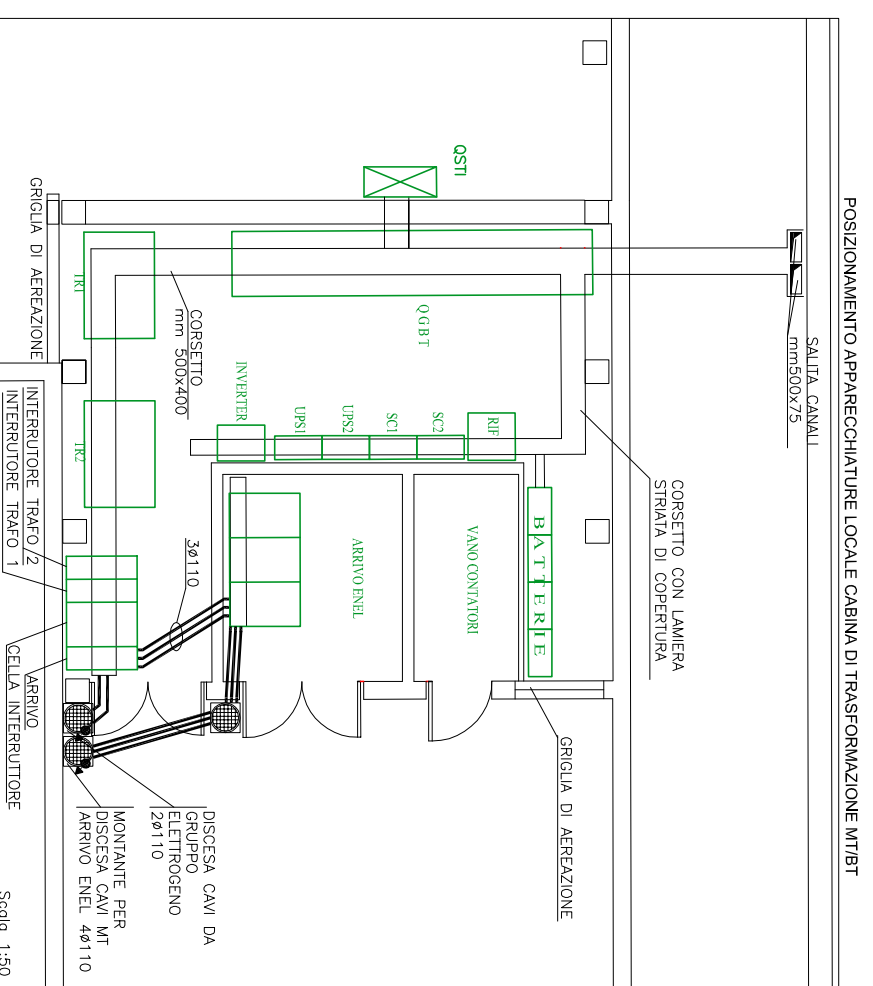

PROGETTO DI VALORIZZAZIONE E RECUPERO DELLA REGGIA DI VERNARIA REALE E DEL BORGO CASTELLO DELLA MANDRIA MOSTRA "EGITTO TESORI SOMMERSI"

RISTRUTTURAZIONE DEL SISTEMA DI DISTRIBUZIONE PRIMARIA DI MEDIA TENSIONE PER ALIMENTAZIONE NUOVA CABINA PROVVISORIA

Dott. Ing. **SERGIO BERNO**
Via Trevano, 12
10144 TORINO

PROGETTO IMPIANTI ELETTRICI

FOR: E02
PLANIMETRIA E SCHEMA CABINA CITRONIERA - SITUAZIONE ESISTENTE STRALCIO DA PROGETTO - AFFIDAMENTO 1

REVISIONE	DATA	CAUSA	OPERAZIONE
1			

LA PRESENTE TAVOLA ANNULLA E SOSTITUISCE :
TAVOLA VALIDA SOLO PER IMPIANTI ELETTRICI ED AFFINI

Questo documento è di proprietà intellettuale di Sergio Berno. È vietata espressamente la ristampa o l'uso non autorizzato senza permesso scritto. L'uso non autorizzato è perseguibile ai sensi di legge.